

VEE velo statīvs



Dažreiz pietiek ar nelielu detaļu, lai ar to izveidotu ideālu pilsētas ainavu. Vee ir unikāls un pārsteidzošs velosipēdu turētājs, kas ļauj saslēgt gan velosipēda riteņus, gan rāmi. Garākā cilpa atbalsta velosipēda rāmi un īsākā cilpa stingri notur priekšējo riteni nofiksējot, tā novēršot skrāpējumus uz velosipēda rāmja. Apdare ir iespējama pulverkrāsas pārklājumam kā arī ar inovatīvu elastomēra pārklājumu.



Dizains:
Pent Talvet
iseasi



ĪPAŠĪBAS

Velo statīvs ar ļoti unikālu dizainu ļauj bloķēt velosipēdu gan pie riteņa rata, gan pie rāmja.

Ideāla izmēra cilpas nostiprina priekšējo riteņu ratu, nesaskrāpējot velosipēda rāmi.

Statīva konstrukcija izgatavota no 6 mm karsti cinkota tērauda – īpaši izturīgs un izturīgs pret koroziju.

Inovatīvais elastomēra apvalks aizsargā velosipēda rāmi no skrāpējumiem.

EXTERY bezkompromisa kvalitāte – harmonisks dizains, rūpīgi atlasīti materiāli un detalizēti inženiertehniskie risinājumi.



MATERIĀLI

Konstrukcija ir izgatavota no karsti cinkota tērauda, kas atbilst ISO 1461:2009 standartam.



Karsti cinkots tērauds



Elastomērs

APDARE

Vee apdare ir pieejama bez pārklājuma karsti cinkots tērauds, pārklāts ar pulvera pārklājumu vai karsti cinkots tērauds, kas pārklāts ar elastomēru.

RAL-krāsu toņi pēc dizaineru ieteikumiem:



RAL 7016
ar antigrafiti
komponentu



RAL 7021



RAL 9007



RAL 6011

UZSTĀDĪŠANA

Iebetonēts betona pamatos.

Ar enkurskrūvēm pie stingras pamatnes.

IZMĒRI

Vee velo statīvs - VEE

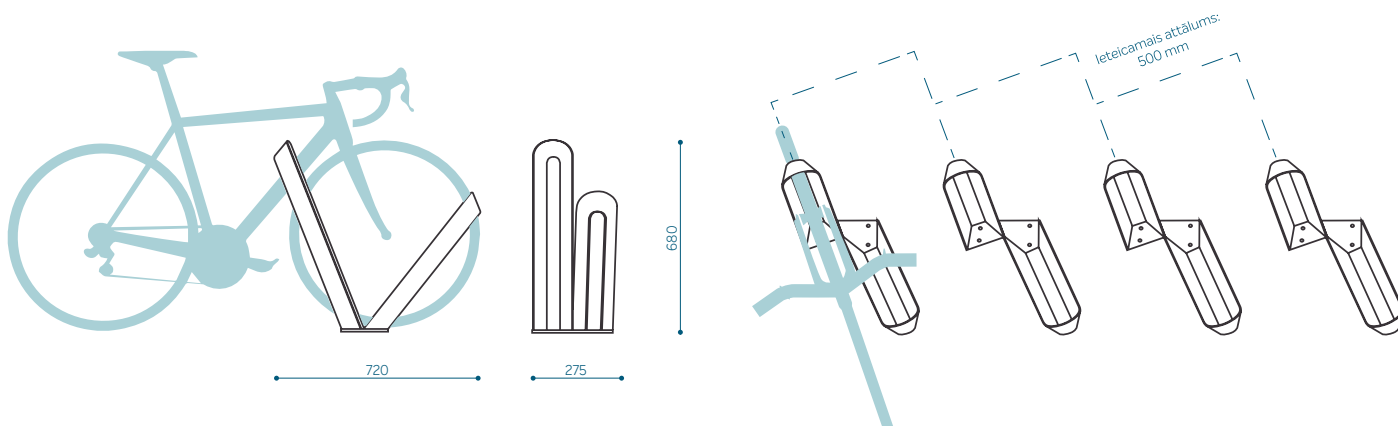

Papildu apzīmējumi produkta kodā:
zn- karsti cinkots bez papildus pārklājuma
pl- elastomēra pārklājums

Leģendas lietojuma piemērs VEE ar elastomēra pārklājumu: VEEpl