

KAAR velo statīvs



Tīrs siluets, kas izvirzīts no zemes un minimālisma forma vienmēr ir bezkompromisa piemērots gan modernam, gan klasiskās vides iedvesmotā arhitektūrā. Velo statīvs ir ar vienkāršu izliektu formu, tas ir izturīgs, piemērots arī kā satiksmes ierobežošanas barjera.



Dizains:
iseasi



ĪPAŠĪBAS

Tīrs siluets minimālisma forma.

Velosipēdus var novietot statīvam no abām pusēm un drošībai var saslēgt ar rāmi pie statīva.

Kaar iespējams izmantot kā satiksmes ierobežotāju.

Karsti cinkotas un ar pulverkrāsas pārklājumu pārklātas tērauda detaļas, ir labākais nodrošinājums izturībai pret koroziju un estētiku.

EXTERY bezkompromisa kvalitāte – harmonisks dizains, rūpīgi atlasīti materiāli un detalizēti inženiertehniskie risinājumi.

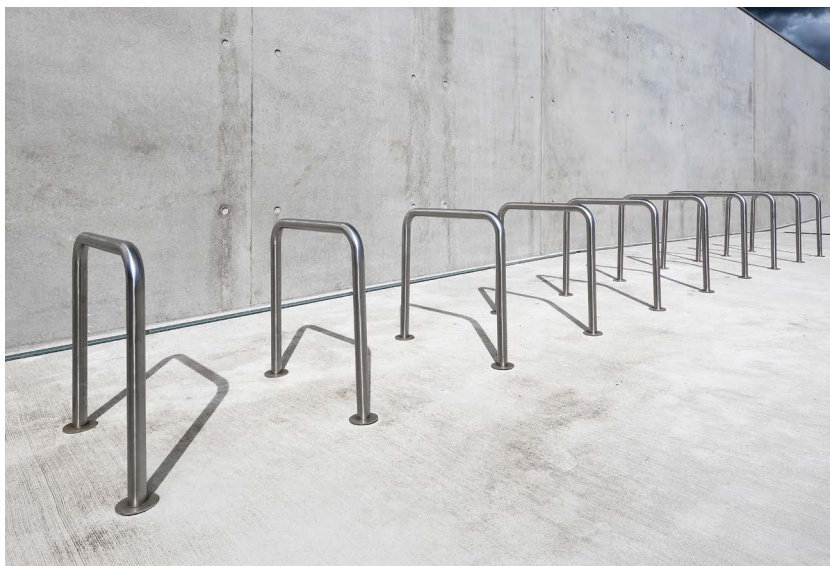

MATERIĀLI

Kaar ir iespējams no nerūsējošā tērauda ka arī no karsti cinkota tērauda. Kasti cinkotais tērauds atbilst ISO 1461:2009 standartam.



Karsti cinkots



Nerūsējošais tērauds

APDARE

Karsti cinkoto tēraudu iespējams izvēlēties ar pulverkrāsas pārklājumu. Krāsu toņu izvēle pēc saviem iesakiem.

RAL–krāsu toņi pēc dizaineru ieteikumiem:



RAL 7016
ar antigrafiti
komponentu



RAL 7039



RAL 6012

UZSTĀDĪŠANA

Stāvs nostiprināts: integrējot betona pamatos.

Papildu apzīmējumi produkta kodā:

zn- nekrāsots karsti cinkots
ss- nerūsējošais tērauds

Leģendas lietojuma piemērs nerūsējošā tērauda Kaar 300: K300ss

IZMĒRI

Kaar 1000 velo statīvs –
K1000

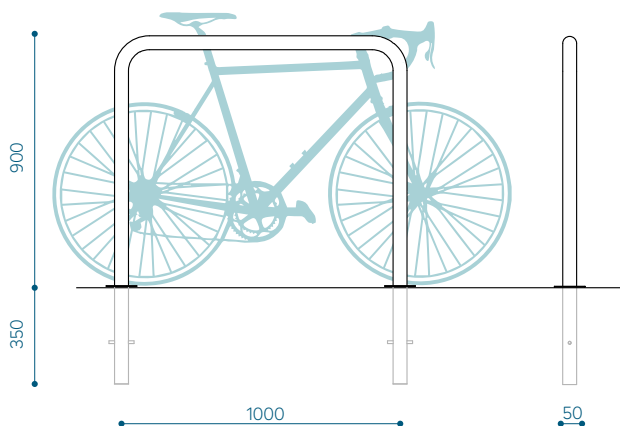

Kaar 300 velo statīvs –
K300

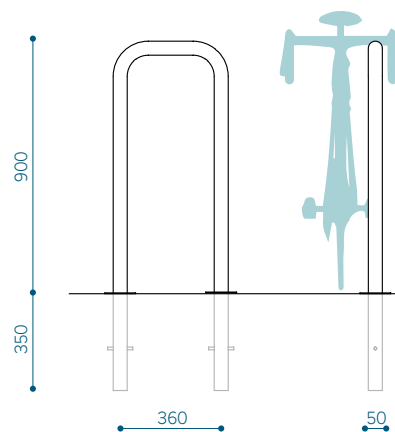

IETEICAMAIS VELO STATĪVU IZVIETOJUMS

