

KAAR jalgrattahoidja



Maapinnast väljaulatuv puhas siluett ning minimalistlik vorm on alati kompromissitult sobiv nii tänapäevases kui ka erinevates miljööhõngulistes arhitektuurides.

Kaar rattahoidja on lihtsa vormiga, kuid tugev, sobides tänavatele ka sõidutõketeks.



Disain:
iseasi



OMADUSED

Puhas siluett ning minimalistlik vorm.

Jalgrattaid saab parkida mõlemale küljele ning jalgratast on võimalik lukustada ka raamist.

Kaari on võimalik kasutada ka sõidutõkkena.

Roostevabast terasest versioon on parima korrosiooni- kindlusega ning pikaealise esteetika tagamiseks sobiv valik.

Kuumtsingitud ja pulbervärvitud teras muudab toote ilmastikule ja kasutamisele väga vastupidavaks.

EXTERY kompromissitu kvaliteet – harmooniline disain, hoolikalt valitud materjalid ja detailideni läbimõeldud insenerilahendused.

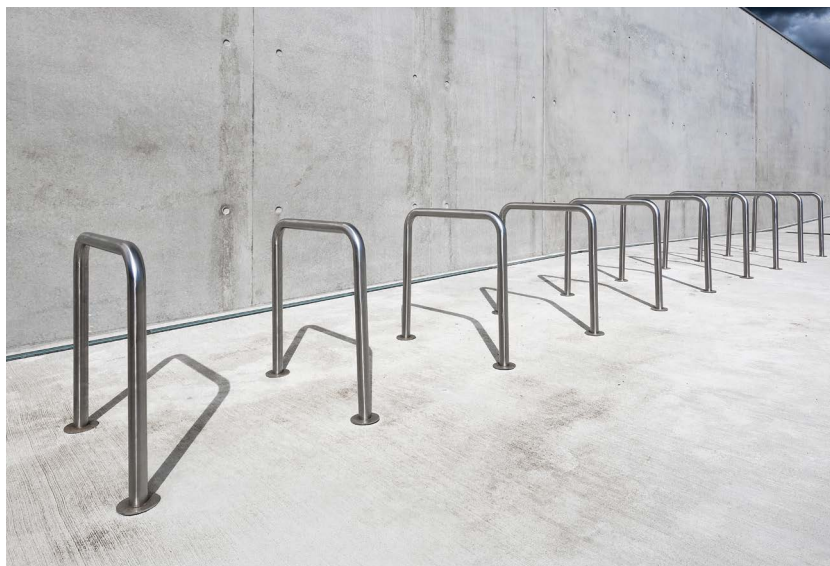

MATERJAL

Kaared saadaval nii roostevabast terasest kui ka kuumtsingitud terasest. Kuumtsingitud teras vastab ISO 1461:2009 standardile.



Kuumtsink



Roostevaba teras

VIIMISTLUS

Kuumtsingitud terasele võimalik valida pulbervärviga viimistlus. Toone võib valida vastavalt soovile.

Pulbervärvi RAL-toonid disaineri soovitusel:



RAL 7016
+ graffiti kaitse



RAL 7039



RAL 6012

PAIGALDUS

Püsivalt kinnitatud: integreeritud betoneeritava jalaga pinnasesse

Lisatähistus tootekoodis:

zn- värvimata kuumtsink
ss- roostevaba teras

Legendi kasutus roostevabast terasest Kaar 300 näitel : K300ss

MÕÕDUD JA VARIATSIOONID

Kaar 1000 jalgrattahoidja - K1000

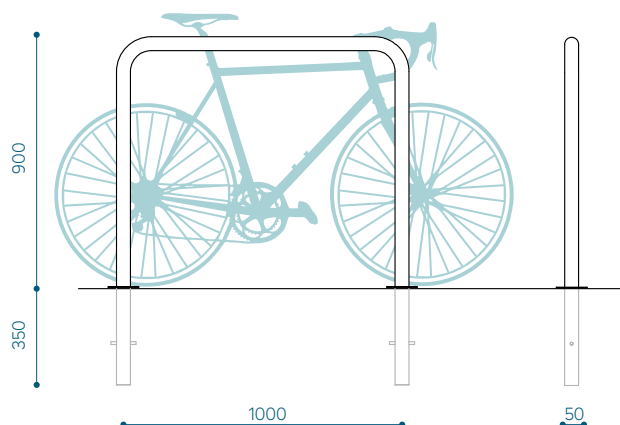

Kaar 300 jalgrattahoidja - K300

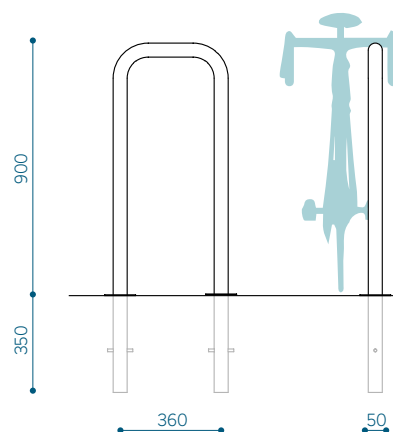



Jalgrattahoidjate soovituslik paigutus

